

## Afzuigtafel



### Omschrijving

De DNF is een werkbank, die via de uitblaasopening aan de bovenzijde wordt aangesloten op een extern afzuig-/filtersysteem. Ca. 80% van de lucht wordt afgezogen door het achterafzuigpaneel en de resterende 20% door het werkrooster.

De DNF bevat geen filters, maar kan optioneel worden uitgevoerd met vonkenvangers die in het achterafzuigpaneel worden gemonteerd.

Als optie kunnen in de stofopvangbak twee uitneembare stofcontainers worden geplaatst.

Afhankelijk van de specifieke toepassing, moet de afzuigtafel worden voorzien van een speciaal werkrooster.

De werkhogte van de afzuigtafel is verstelbaar.

### Toepassingen

De DNF is geschikt voor de volgende toepassingen:

- MIG-MAG/GMAW lassen
- TIG lassen
- FCAW lassen
- elektrode/MMAW lassen
- slijpen
- snijden (max. 50 A)<sup>1</sup>
- polijsten<sup>1</sup>



De DNF **nooit** gebruiken voor de volgende toepassingen en in de volgende situaties:

- gutsen
- olienevel
- zware olienevel in lasrook
- afzuiging van agressieve rook en gassen (bv. van zuren, alkaline, lithiumbevattende soldeer pasta)
- afzuiging van hete gassen (hoger dan 45°C continue)
- slijpen van aluminium en magnesium
- vlamspuiten
- afzuiging van cement, zaagsel, houtsnippers etc.
- afzuiging van sigaretten, sigaren, tissues of andere brandende deeltjes, voorwerpen of zuren
- alle situaties waarin explosies kunnen voorkomen; explosieve stoffen/gassen



### Specificaties

• Afmetingen en eigenschappen	
Afmetingen werkrooster (L x B)	1366 x 750 mm
Hoogteverstelbaarheid	800 - 950 mm

1. Mits de afzuigtafel is uitgevoerd met de juiste accessoires (zie Beschikbare opties/accessoires).

Materiaal:	
- Behuizing	- geëpoxeerd plaatstaal
- Werkrooster	- gegalvaniseerd staal
Kleur:	
- Behuizing	- zwart RAL 9005
- Afdekplaten poten	- geel RAL 1028
Gewicht (netto)	150 kg
Maximale belasting	250 kg
• Prestaties	
Aanbevolen afzuigcapaciteit	3000 m <sup>3</sup> /h
• Drukval	
Drukval:	
- DNF	- 315 Pa bij 3200 m <sup>3</sup> /h
- DNF met optionele vonkenvangers	- 450 Pa bij 3000 m <sup>3</sup> /h
• Omgevingscondities	
Min. bedrijfstemperatuur	5 °C
Nom. bedrijfstemperatuur	20 °C
Max. bedrijfstemperatuur	40 °C
Max. relatieve vochtigheid	80%
Buitengebruik toegestaan	nee
Opslagcondities	- 5-40 °C - relatieve vochtigheid max. 80%
• Beschikbare opties/accessoires	
Vonkenvangers	te monteren in achterafzuigpaneel
Aansluitstuk	voor aansluiting op afzuigkanaal Ø 315 mm
Werkrooster voor polijsten	verplicht voor polijsten
Werkrooster voor plasmasnijden	verplicht voor plasmasnijtoepassingen (max. 50 A)
Werklamp	
Montageplaat voor bankschroef	
Stofcontainers	1 of 2; te plaatsen in bodem van stofopvangbak
• Leveringsomvang	
Stofopvangbak - Werkrooster (tweedelig) - Zijpaneel (2) - Achterafzuigpaneel - Frame met verticale lamellen (2) - Poot (4) - Stelvoet (4) - Afdekplaat poot (2) - Bevestigingsmateriaal	
• Bestelinformatie	
Artikelnummer	7204700000
Aantal/verpakking	1
• Transportgegevens	
Brutogewicht (excl. pallet)	165 kg (364 lbs)
Afmetingen verpakking	1390 x 970 x 760 mm (54.7 x 38.2 x 29.9 in.)
Palletmaat	1420 x 970 x 145 mm (55.9 x 38.2 x 5.7 in.)
Max. aantal/pallet	2
Douanetariefcode	84213920
Land van oorsprong	Zweden
• Keurmerken/certificaten	
	

## Afmetingen

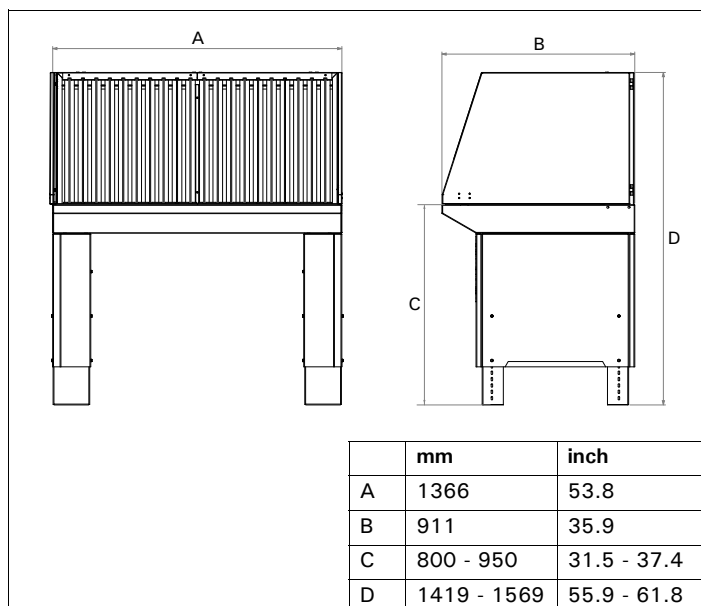

## Kenmerken

In te stellen op zit- en stahoogte



Type : DNF  
Artikelnr. : 7204700000  
Productgroep : afzuigtafels  
Versie : 061108/0

Euromate BV  
Postbus 9350  
1800 GJ Alkmaar  
Nederland  
[www.euromate.com](http://www.euromate.com)

**euromate** 

**KEMA CERTIFICATE**  
 ISO 9001:2000  
DUTCH COUNCIL FOR ACCREDITATION CBIR